



CONTACTO MAGNETICO

PARA SISTEMAS DE ALARMA

SF-1021

CARACTERISTICAS GENERALES

- Empotrable.
- Instalación en puertas y ventanas.
- Color: Blanco.
- Usar calibre 22 o 18 de alarma.
- Voltaje a 12vdc.
- Material de plástico.
- Certificación UL y CE.

MODELO

- SF-1021

ESPECIFICACIONES TECNICAS

SF-1021

Numero de Parte	Tipo de Lazo	Tipo de contacto	Cerrado de GAP [in(mm)]	Apertura de GAP [in(mm)]	Resistencia Máxima (Ohm)	Voltaje de operación (VDC)	Corriente Máxima de operación
SF-1021	Cerrado	N/O	3/4(19)	0.95(24)	0.150	12	0.4

DIMENSIONES (mm)

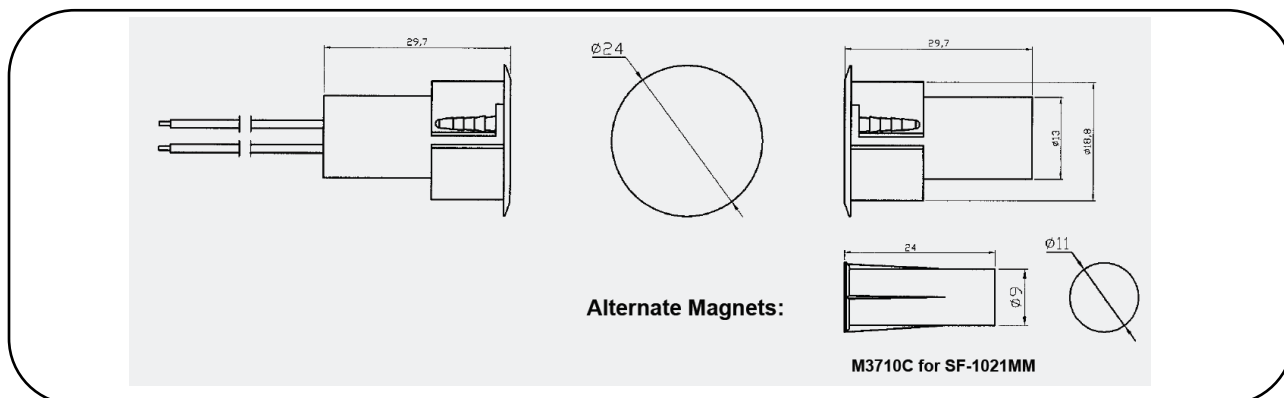

DIAGRAMA DE CONEXIONES

